

FASERLASER

CL-300-15-W

de | Datenblatt | 1.1.2

- Wassergekühlter MOPA-Faserlaser 300 Watt
- Maximale Pulsspitzenleistung 120 kW
- Maximale Pulsenergie 15 mJ @ 500 ns
- Pulsfrequenzen bis 4000 kHz
- Entwickelt für Reinigung und Abtrag



Wellenlänge	1064 nm	Faserlänge	5 m ^[2]
Nominelle Ausgangsleistung	300 W	Kühlmethode	Wasser
Laser Betriebsart	Gepulst	Durchflussmenge	8 l/min
Strahlqualität (≤)	12 M ²	Kühlleistung	1000 W
Pulsfrequenz	1 – 4000 kHz	Pilotlaser	Standard
Frequenz bei Nennleistung	20 – 4000 kHz	Einstellbare Pulsbreite	Ja
Max. Pulsspitzenleistung	120 kW	House Keeping Funktion	Standard
Pulsbreite	2 – 500 ns	Versorgungsspannung DC	48 V
Max. Pulsenergie	15 mJ @ 500 ns	Stromaufnahme	25 A
Leistungsinstabilität Ø	5 %	Leistungsaufnahme @ 20°C	1200 W
Leistungseinstellbereich	0 – 100 %	Betriebstemperatur	0 – 40 °C
Polarisation	Zufällig	Lagertemperatur	-10 – 60 °C
Anti-Reflexions-Beschichtung	Standard	Technische Maße (B × T × H)	515 × 78 × 380 mm
Strahldurchmesser D4σ	7 mm ^[1]	Nettogewicht	17,6 kg

Kundenspezifische Produktanpassungen sind auf Anfrage möglich.

^[1] Weitere verfügbare Strahldurchmesser: 6,5 mm – 11 mm

^[2] Weitere verfügbare Faserlängen: 5 m - 15 m



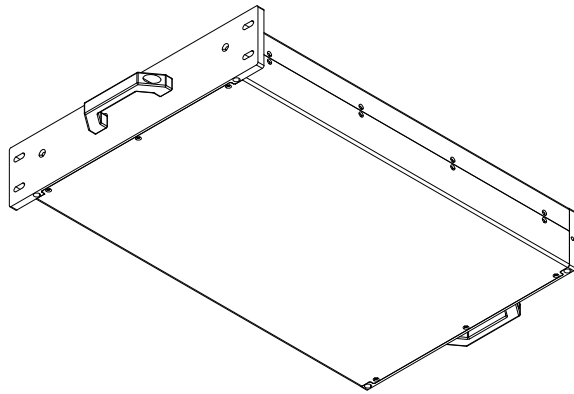
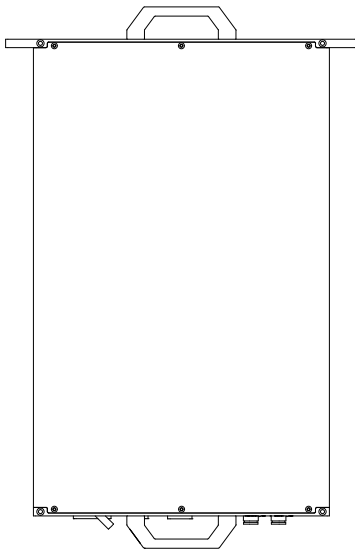
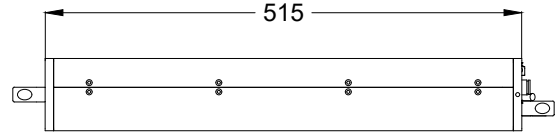
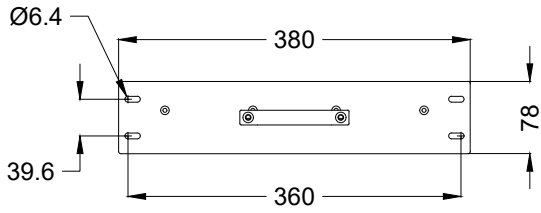

Laserprodukt
Klasse 4

JPT

Hersteller

Faserlaser

CL-300-15-W

Maßangaben sind in Millimetern angegeben und dienen als Richtwert.
Verbindliche Informationen erhalten Sie auf Anfrage.

